

Thermische Analyse

Was ist Thermische Analyse?

Thermische Analyse (TA) bezeichnet eine Gruppe von Methoden, bei denen physikalische und chemische Eigenschaften einer Substanz bzw. eines Substanz- und/oder Reaktionsgemisches als Funktion der Temperatur oder Zeit gemessen werden, während die Substanz einem geregelten Temperaturprogramm unterworfen wird (nach ICTA bzw. DIN 51005).

Thermische Analyse

Die wichtigsten thermischen Prozesse

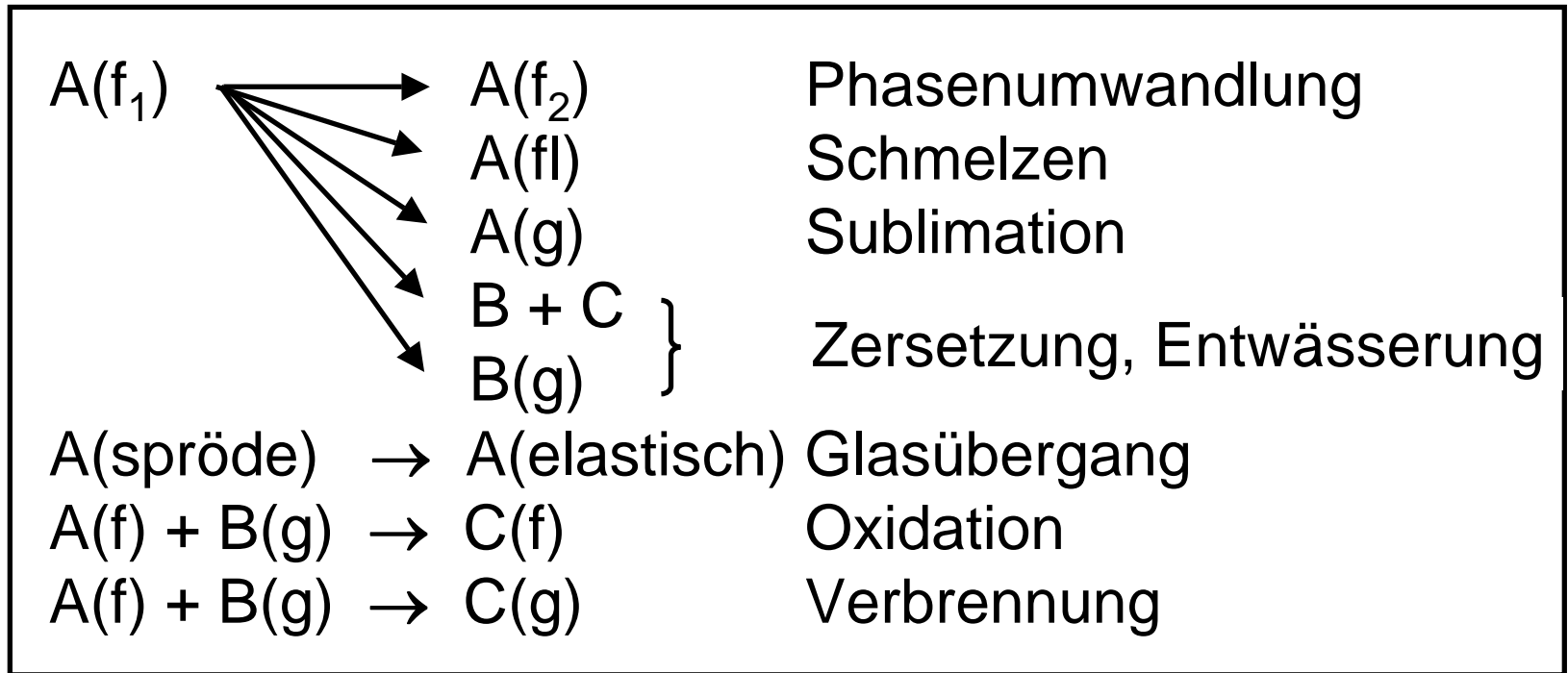

Thermische Analyse

Thermische Reaktionen

Zersetzungsreaktionen

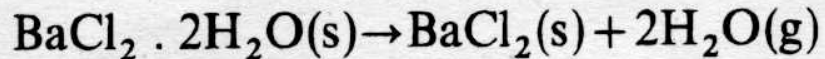

Gasreaktionen

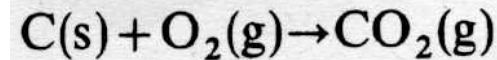
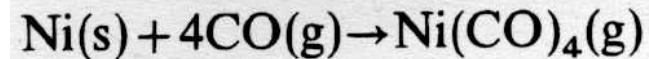
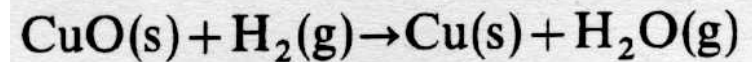
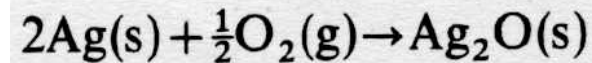

Festkörperreaktionen

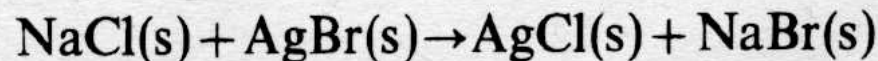
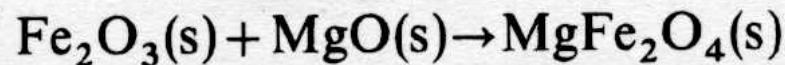

Thermische Analyse

Phasenumwandlungen

Phasenumwandlungen können 1. oder höherer Ordnung sein. Die Ordnung entspricht nach *Ehrenfest* der kleinsten Ableitung der Gibbs-Energie G nach einer intensiven Zustandsgröße (T , p etc.), die unstetig ist (z.B. einen Sprung aufweist).

1. Ordng. (z.B. Verdampfen, Schmelzen):
 G stetig, S , V , H , C_p , α , X unstetig.
2. Ordng. (z.B. Glasübergang, magn. U.):
 G und $(dG/dT)_h$ und $(dG/dh)_T$ stetig,
spez. Wärme c_p , Suszeptibilität χ unst.

Heute spricht man von *kontinuierlichen* und *diskontinuierlichen* Phasenübergängen

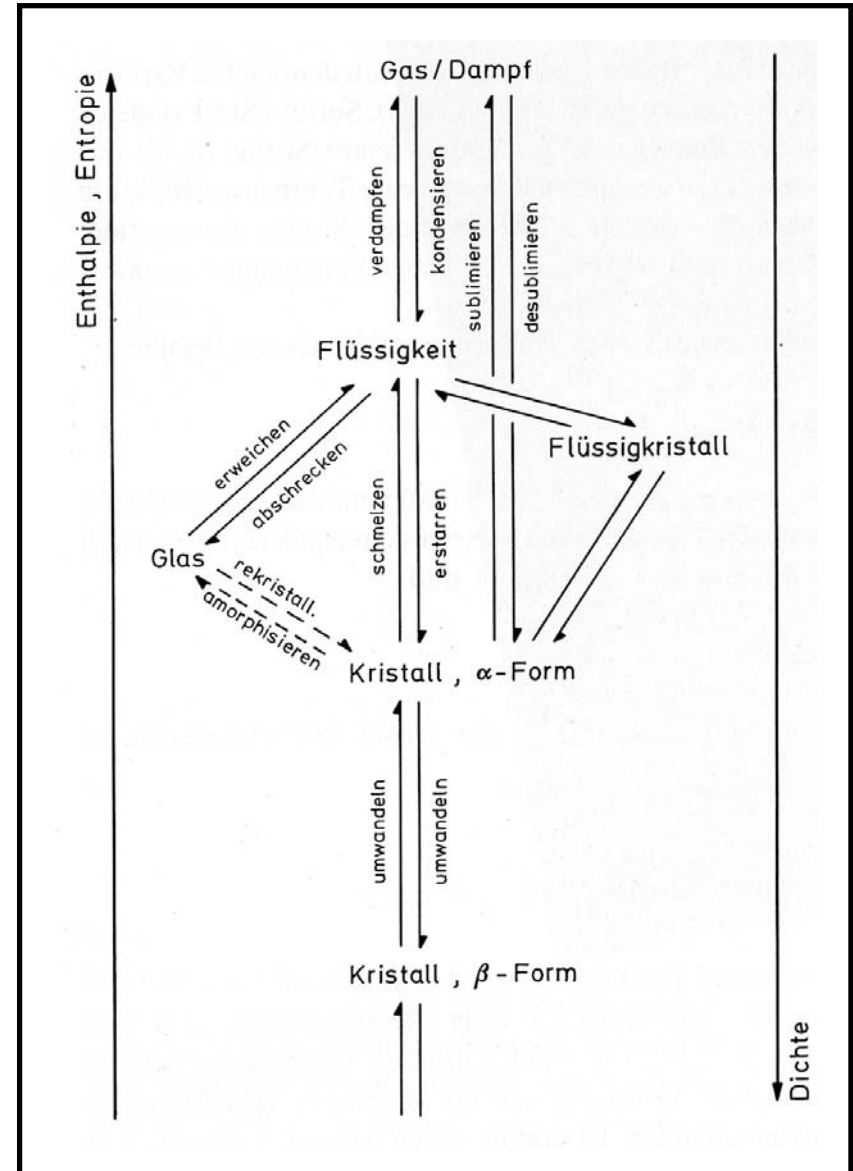

Thermische Analyse

Verlauf von Enthalpie $H-H_0$, Wärmekapazität C_p und Entropie S als Funktion der Temperatur T bei Phasenumwandlungen 1. Ordnung.

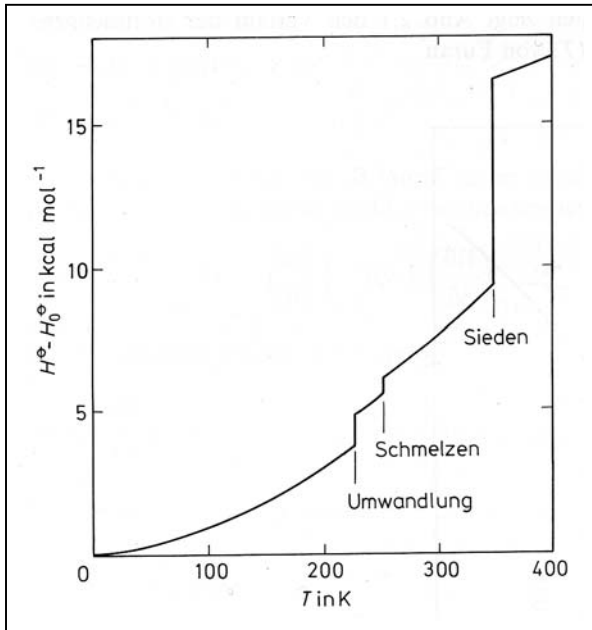

Standardenthalpie
von CCl_4 vs. T

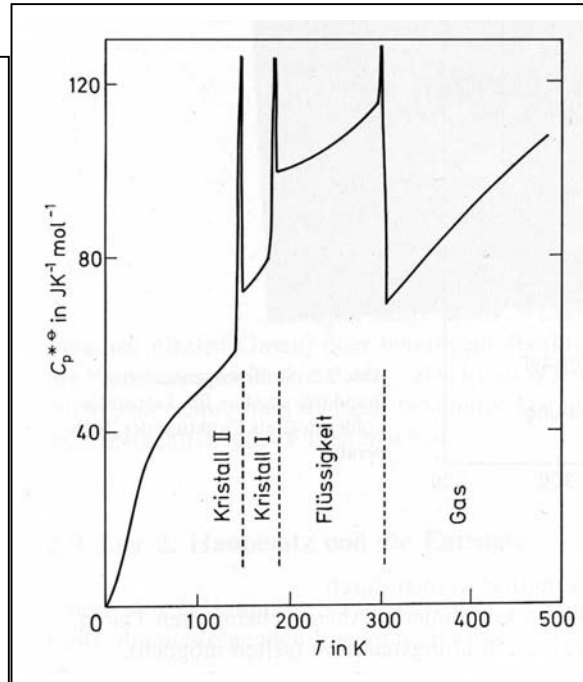

Wärmekapazität
von Furan vs. T

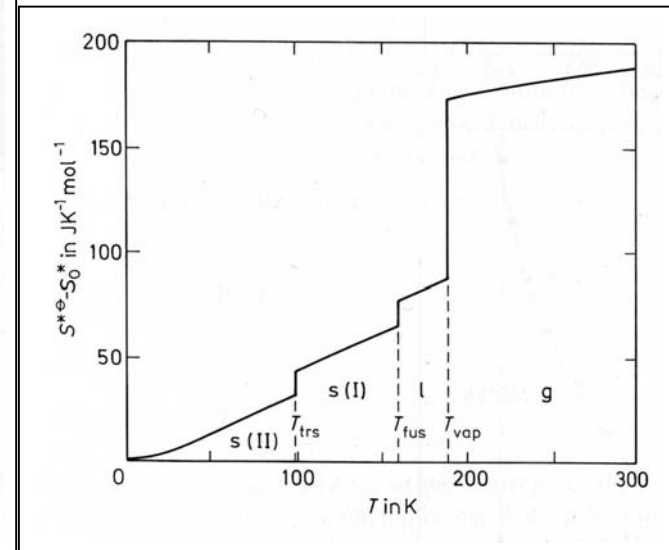

Entropie
von HCl vs. T

Thermische Analyse

Verlauf verschiedener Zustandsfunktionen mit der Temperatur für verschiedene Phasen und Phasenumwandlungstypen

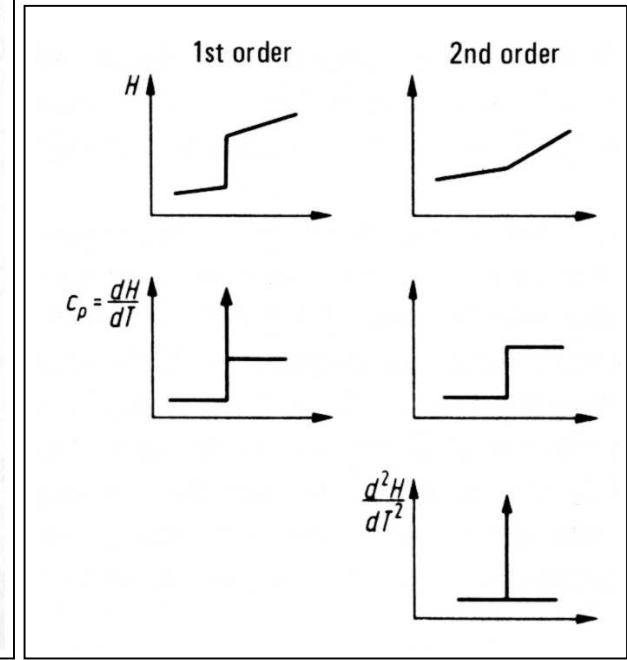
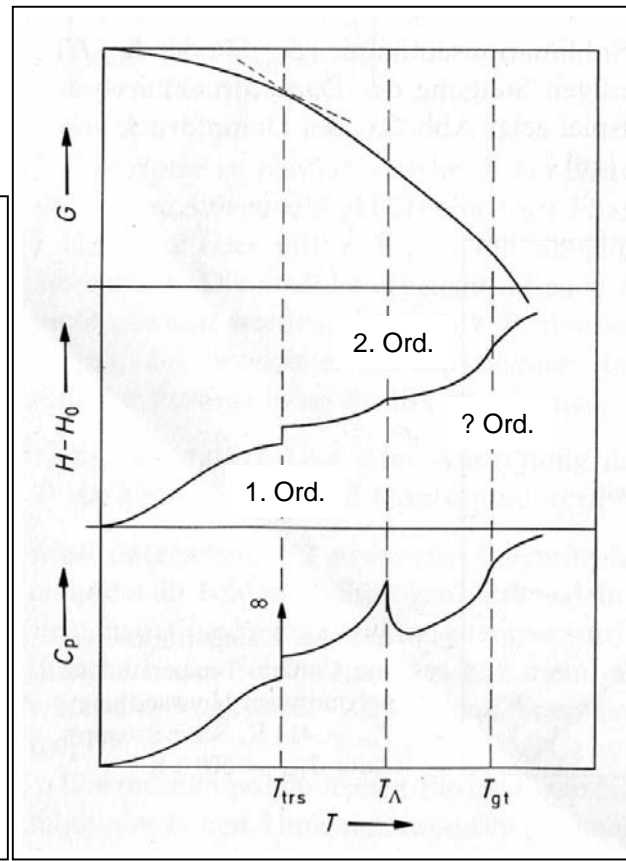
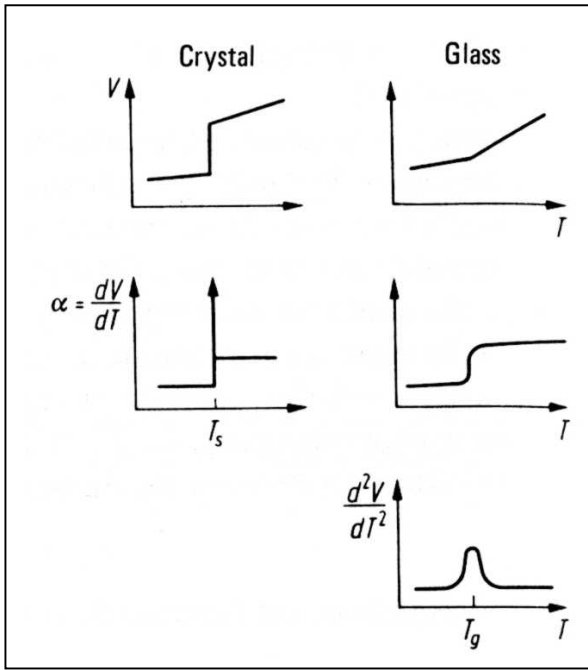

Volumenänderung

Phasenumwandlungen
1. und höherer Ordnung

Enthalpieänderung

Thermische Analyse

Prinzip der Thermoanalyse

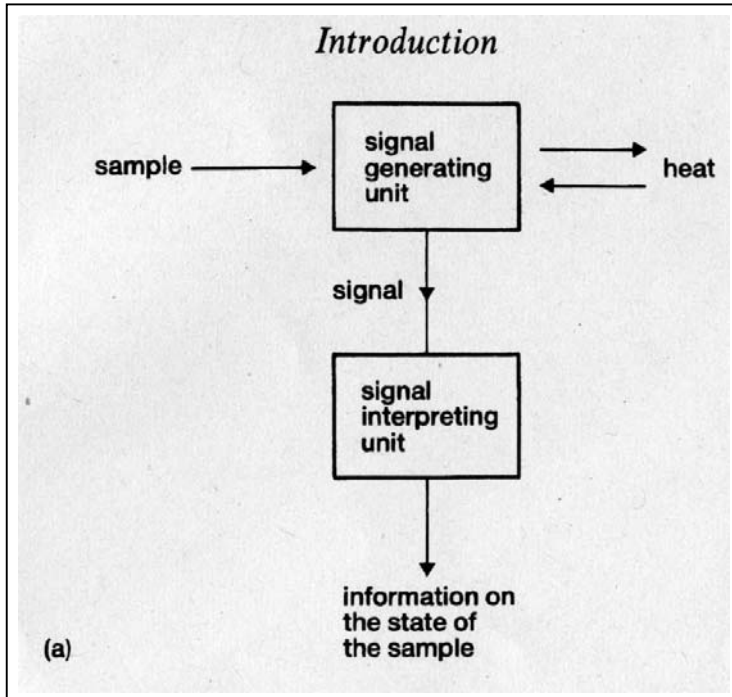

a) TA-Prinzip

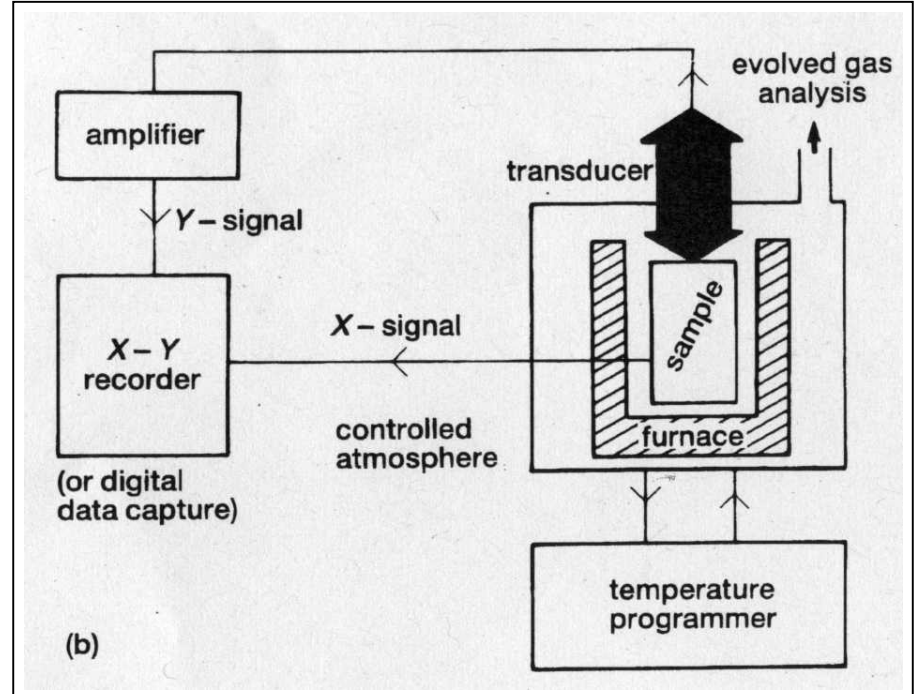

b) Instrument

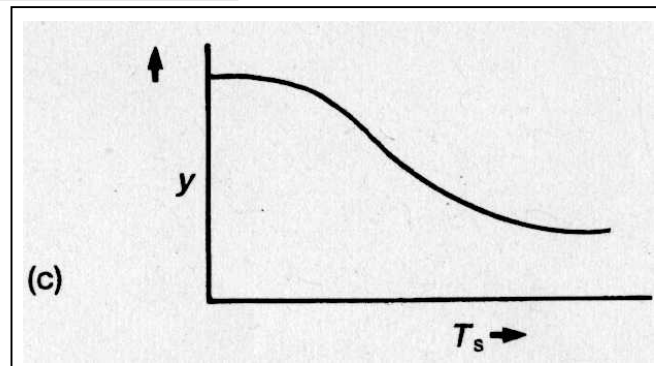

c) Meßsignal

Thermische Analyse

Die wichtigsten Methoden

Eigenschaft	Technik	Abkürzung
Temperatur	Differenzthermoanalyse	DTA
Wärmestrom, Enthalpie	Differenz-Scanning-Kalorimetrie	DSC
Masse (+ IR, MS, UV)	Thermogravimetrie (+ Charakterisierung)	TG
Längenausdehnung	Dilatometrie, Thermomechan. Analyse	TMA

Thermooptische Analyse, Thermomikroskopie, Thermophotometrie, Thermomagnetometrie, Thermoelektrometrie, Thermosonimetrie, Emissionsgast-, Emanationsthermoanalyse, Heizröntgen-Methoden

DTA

Differenzthermoanalyse Prinzip der Messung

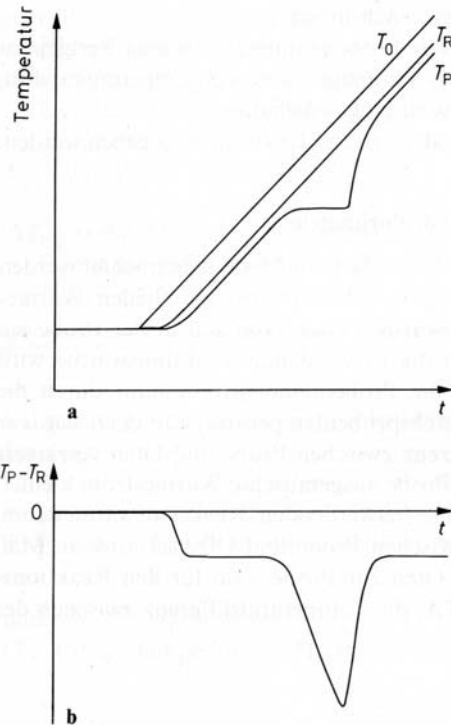

Probe und inerte Vergleichsprobe werden einem Temperaturprogramm $T = f(t)$ unterworfen und $T_P(T)$, $T_R(T)$ und $\Delta T(T) = T_P(T) - T_R(T)$ gemessen und gegen T bzw. die Zeit t aufgetragen (dazu ist Kalibrierung erforderlich).

Endotherme Effekte (z.B. Schmelzen) werden nach oben, exotherme Effekte (z.B. Kristallisat.) nach unten aufgetragen (DIN 51005).

Gebräuchliche Aufheizraten: 2-20 K/Min.

Schmelzpunkt hängt nicht von Heizrate ab,

Reaktionstemperaturen hängen von Heizrate ab

Peakanfängs-(Onset-)temperatur ist „richtig“

DTA

Differenzthermoanalyse Meßgerät

Einfachste und meistverwendete TA-Technik

Verwendet für:

Schmelzprozesse

Rekristallisation

Verbindungsbildung

Zersetzung

Phasenübergänge

Phasendiagramme

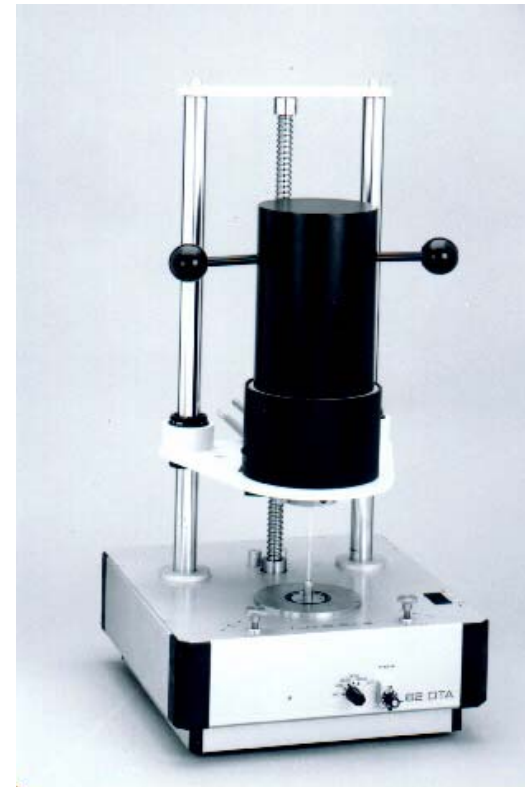

DTA

Differenzthermoanalyse

Meßkopf (Differenzschaltung der Thermoelemente) und Meßprogramm

Schema

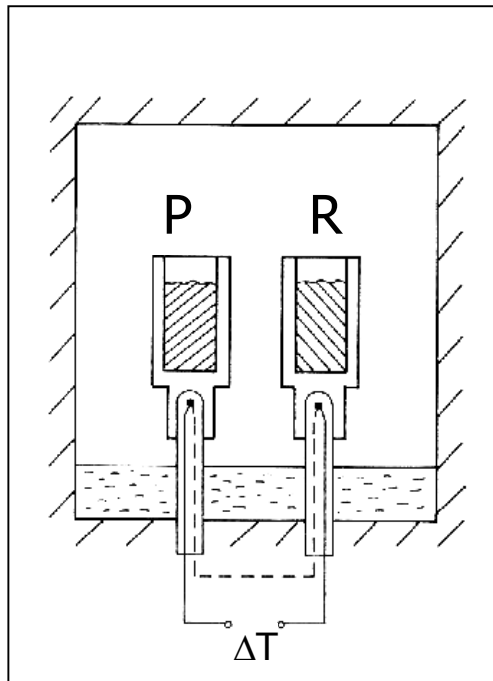

Meßkopf

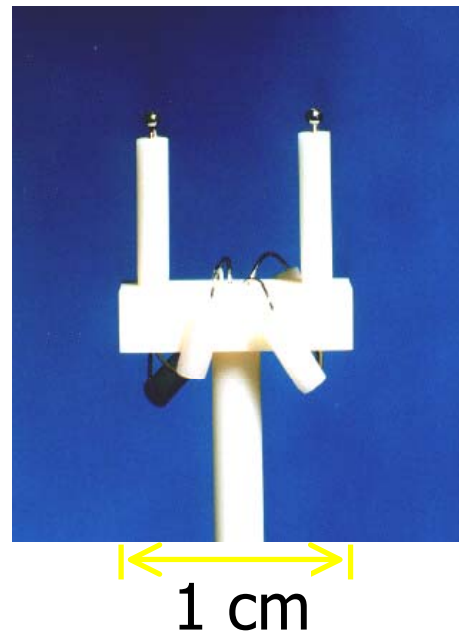

Temperatur-
Programme

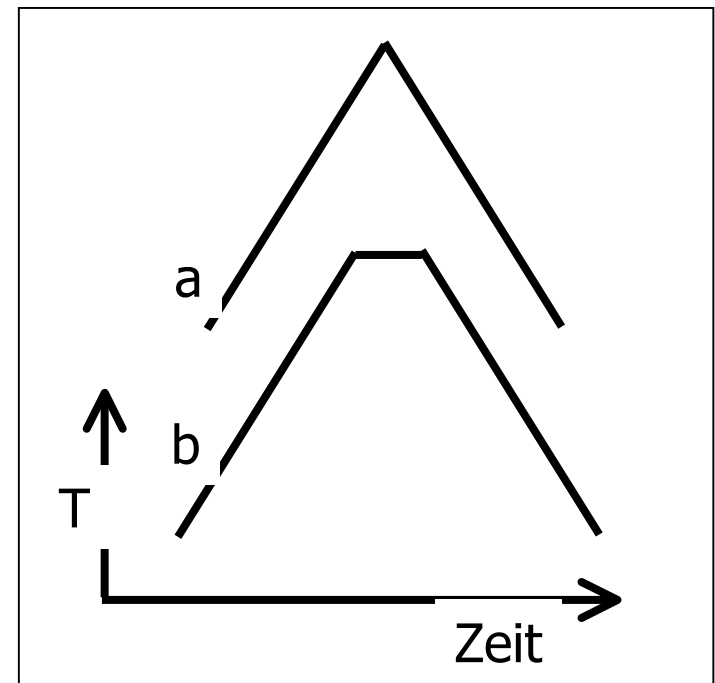

DTA

Differenzthermoanalyse Kalibrierung

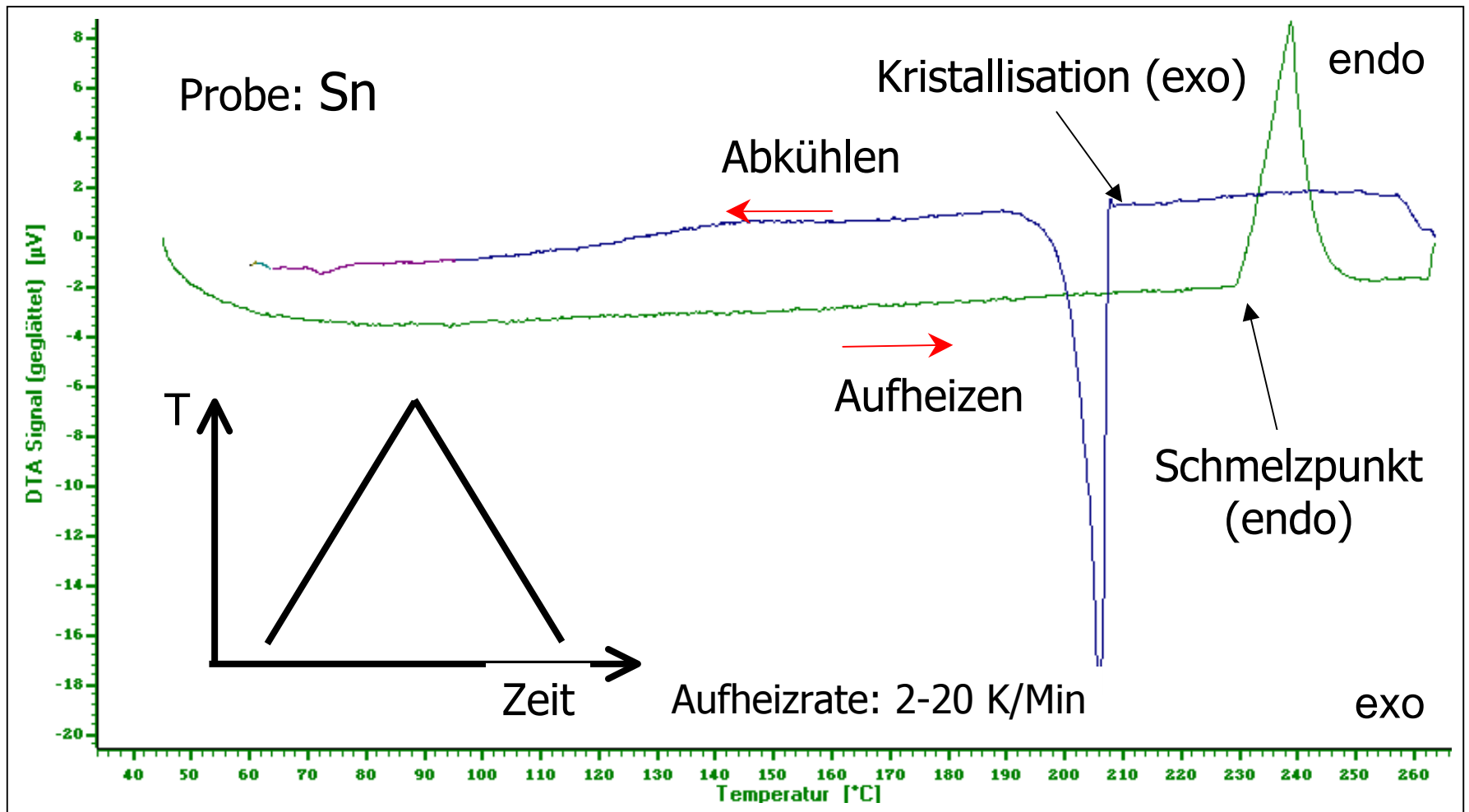

DTA

Differenzthermoanalyse Kalibrierung

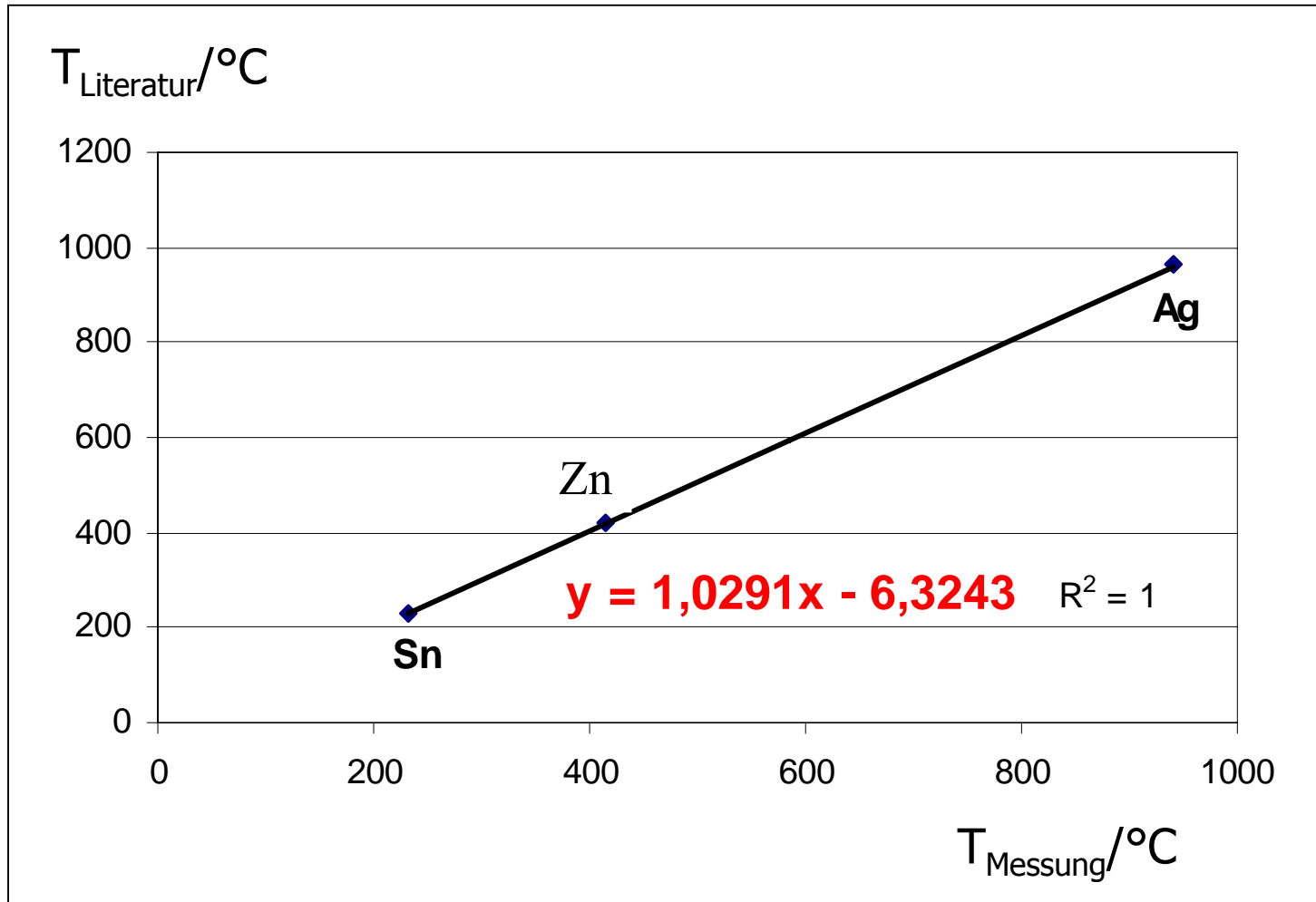

DTA

Differenzthermoanalyse Schmelzpunktbestimmung

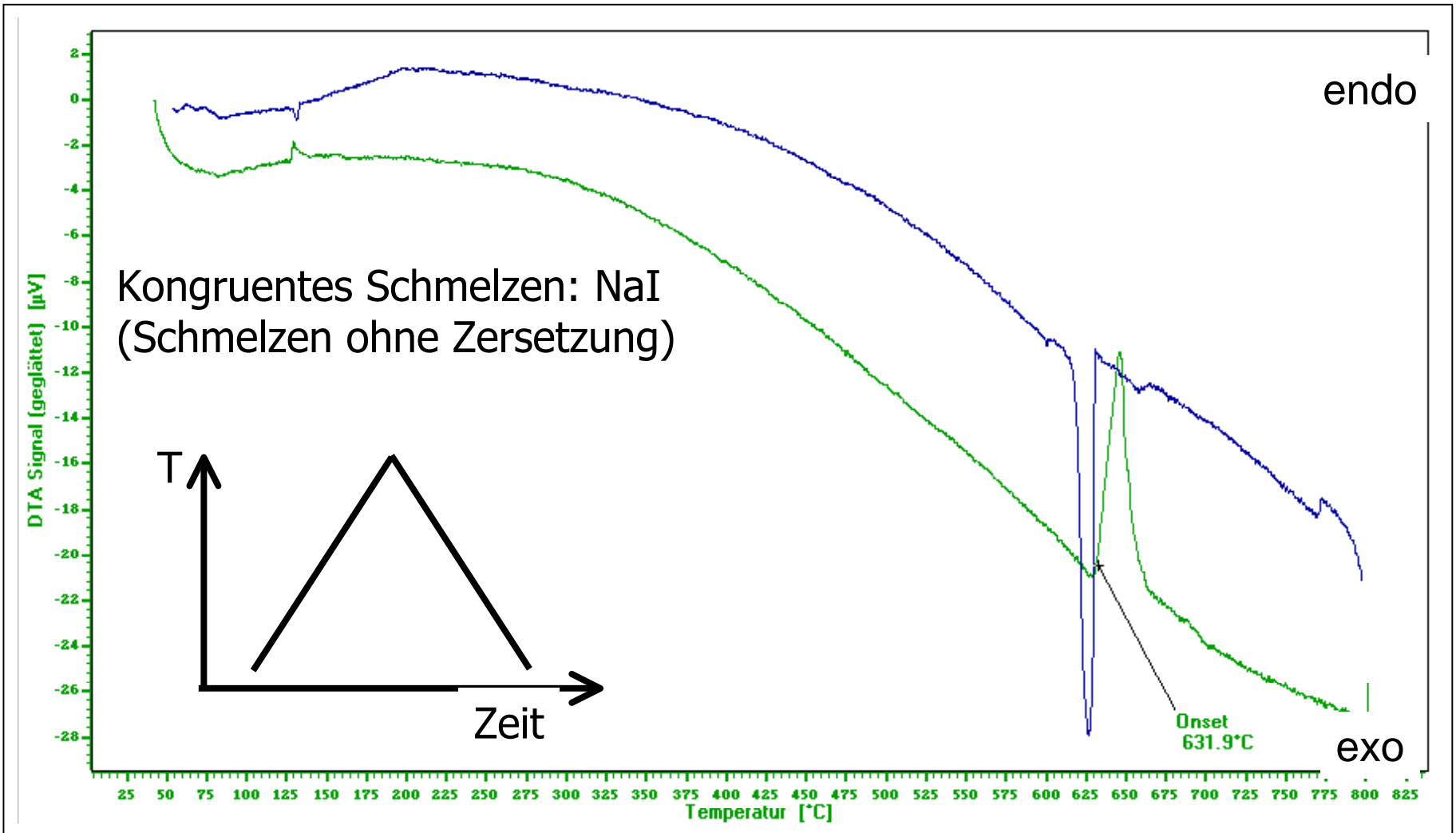

DTA

Differenzthermoanalyse

Inkongruentes Schmelzen: SnIn_4Se_4
(Schmelzen unter Zersetzung)

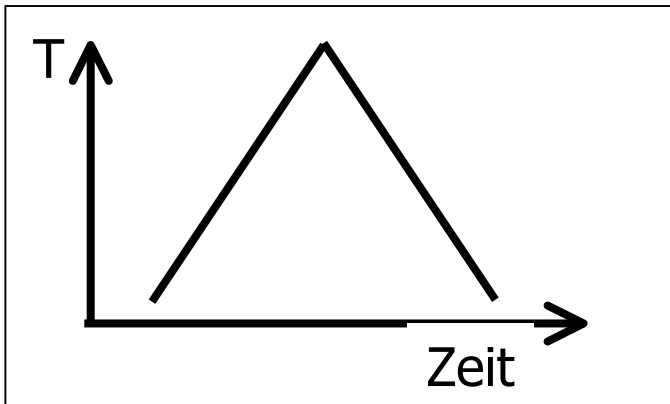

Temperaturprogramm

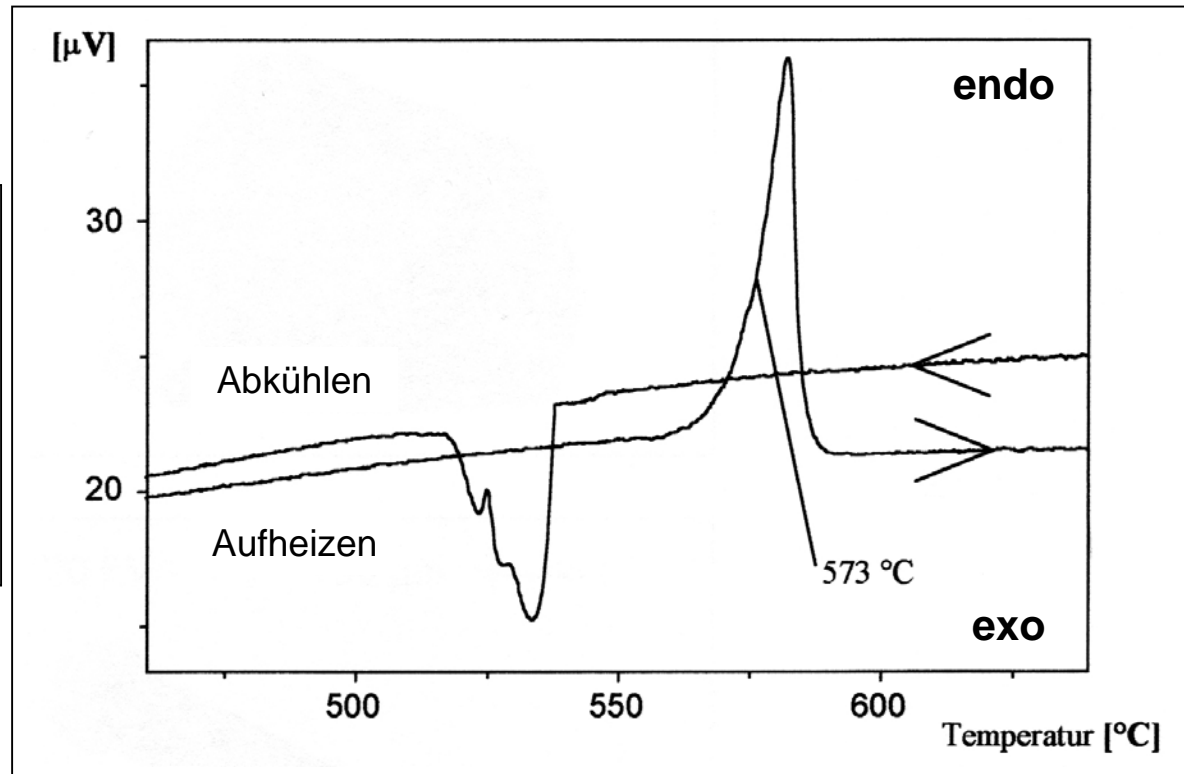

DTA

Differenzthermoanalyse

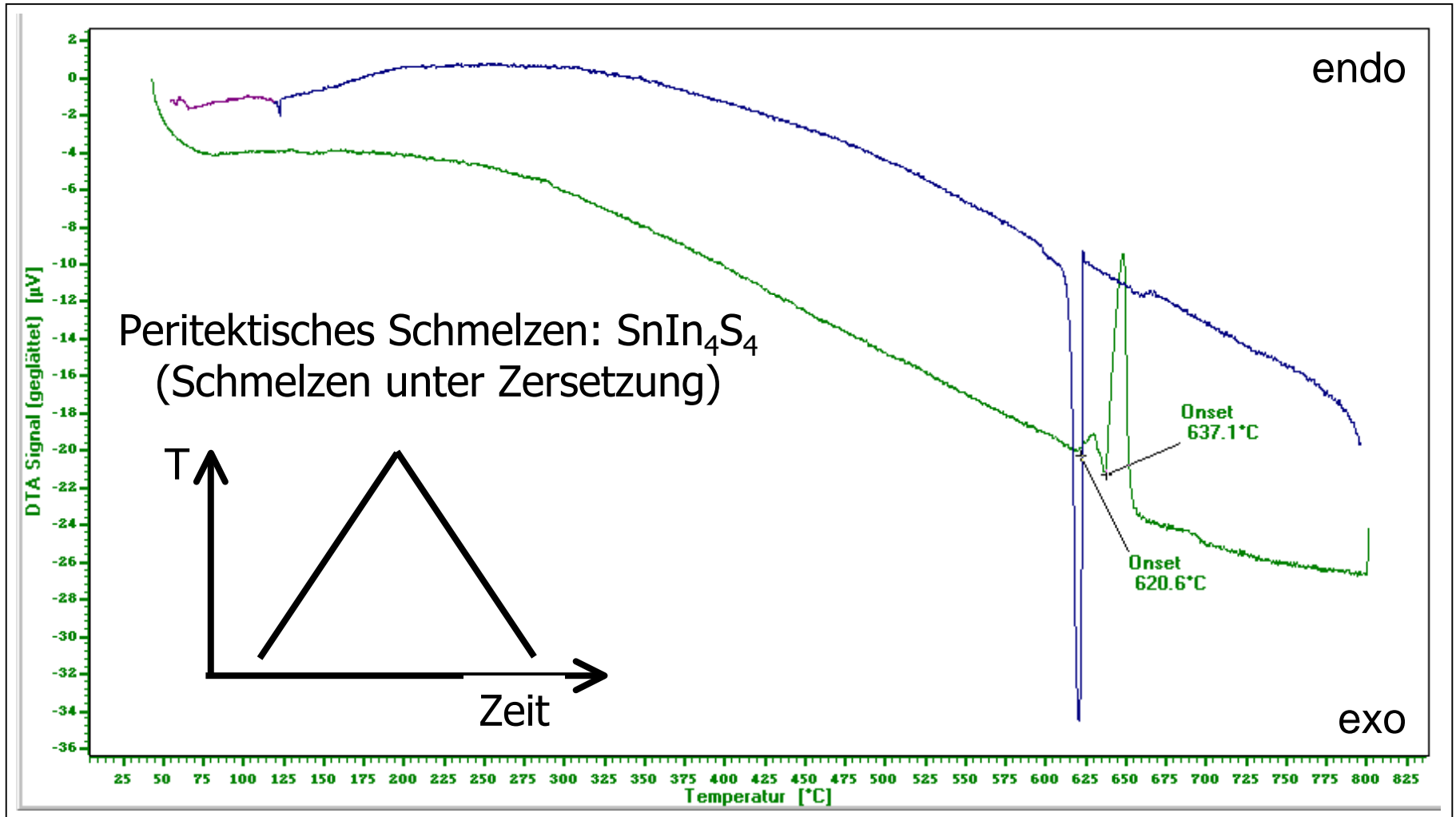

DTA

Differenzthermoanalyse

Bestimmung von Phasen-(Zustands-)diagrammen

Aufnahme von DTA-Kurven für verschiedene Zusammensetzungen

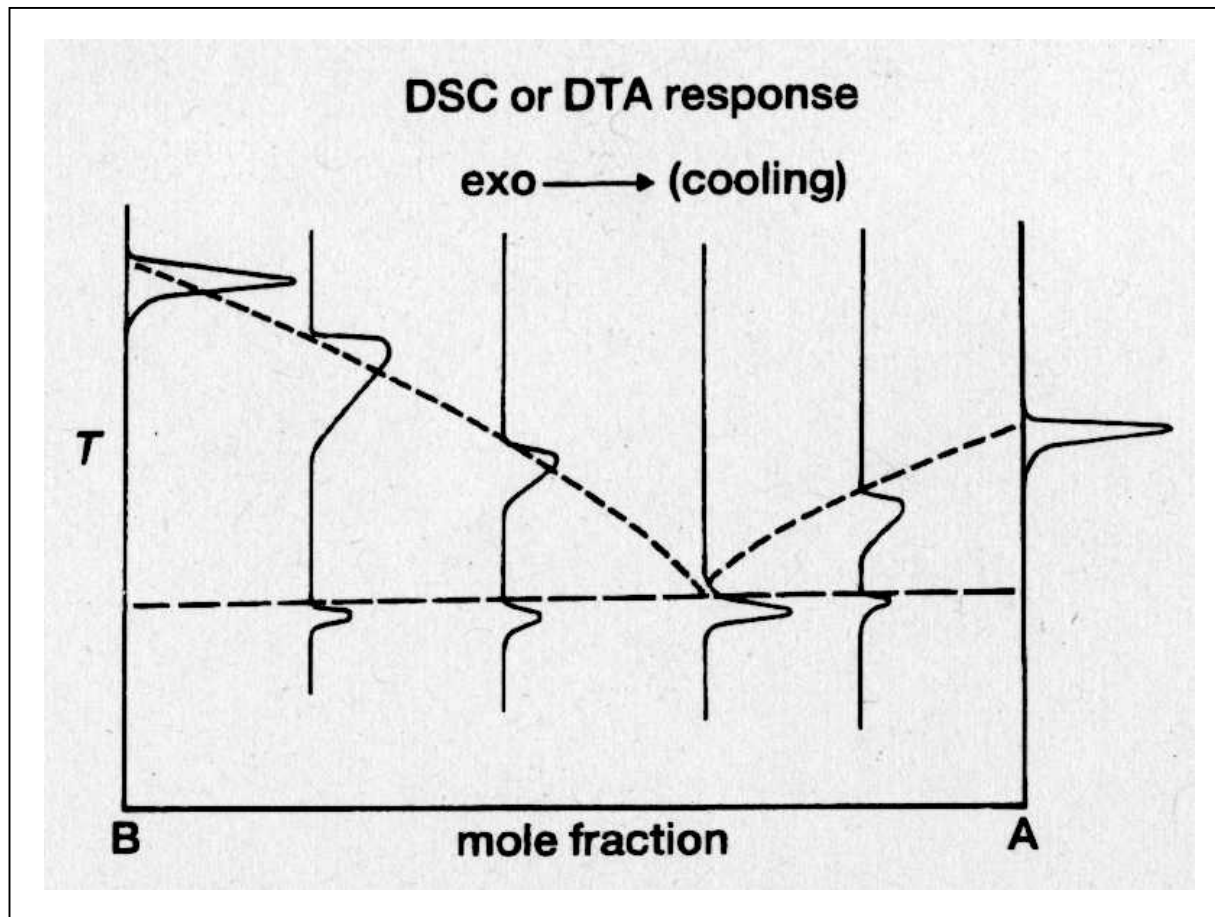

DTA

Differenzthermoanalyse

Bestimmung von Phasen-(Zustands-)diagrammen

Aufnahme von DTA-Kurven für verschiedene Zusammensetzungen

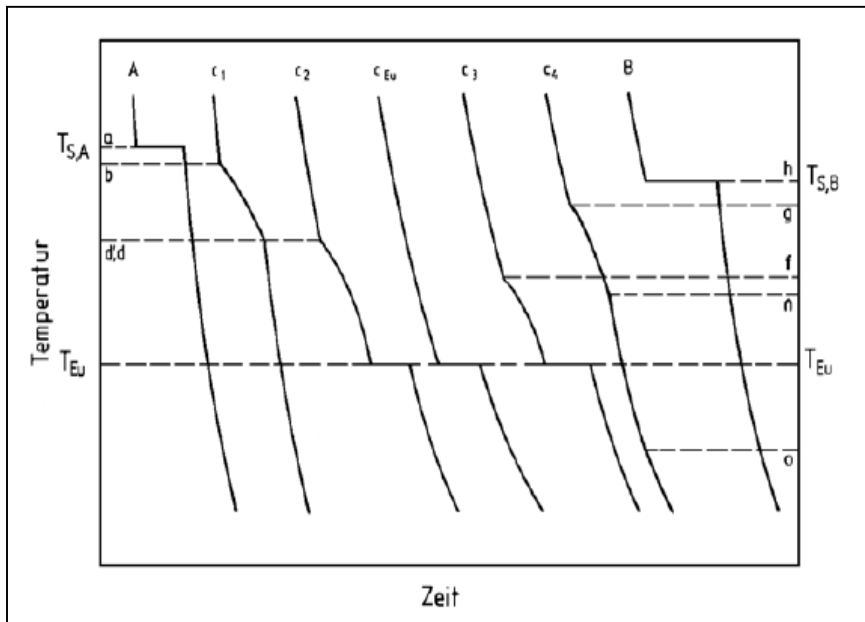

Abkühlkurven für ein Zweistoffsystem

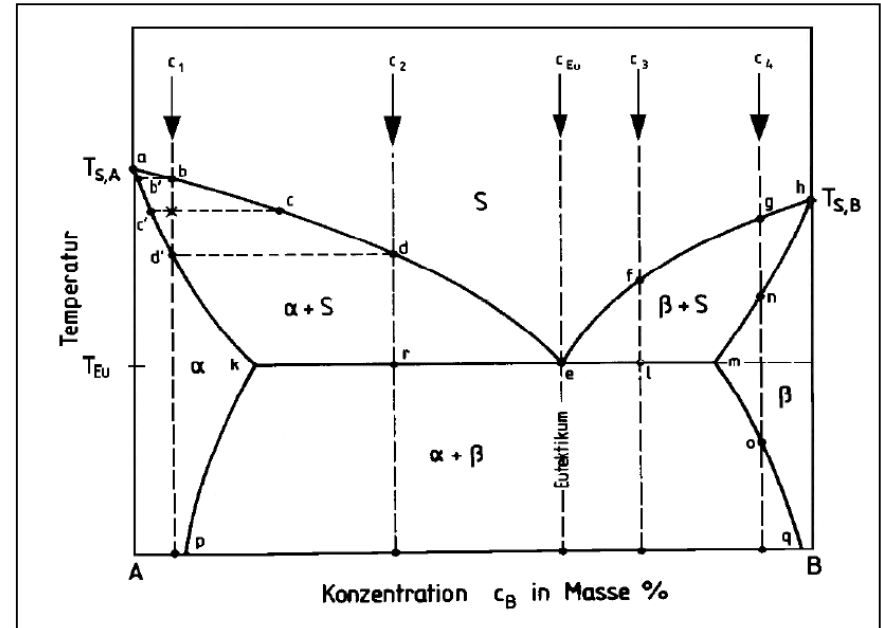

Eutektisches Zweistoffsystem

DTA

Differenzthermoanalyse

Butter und Margarine – wo liegt der Unterschied?

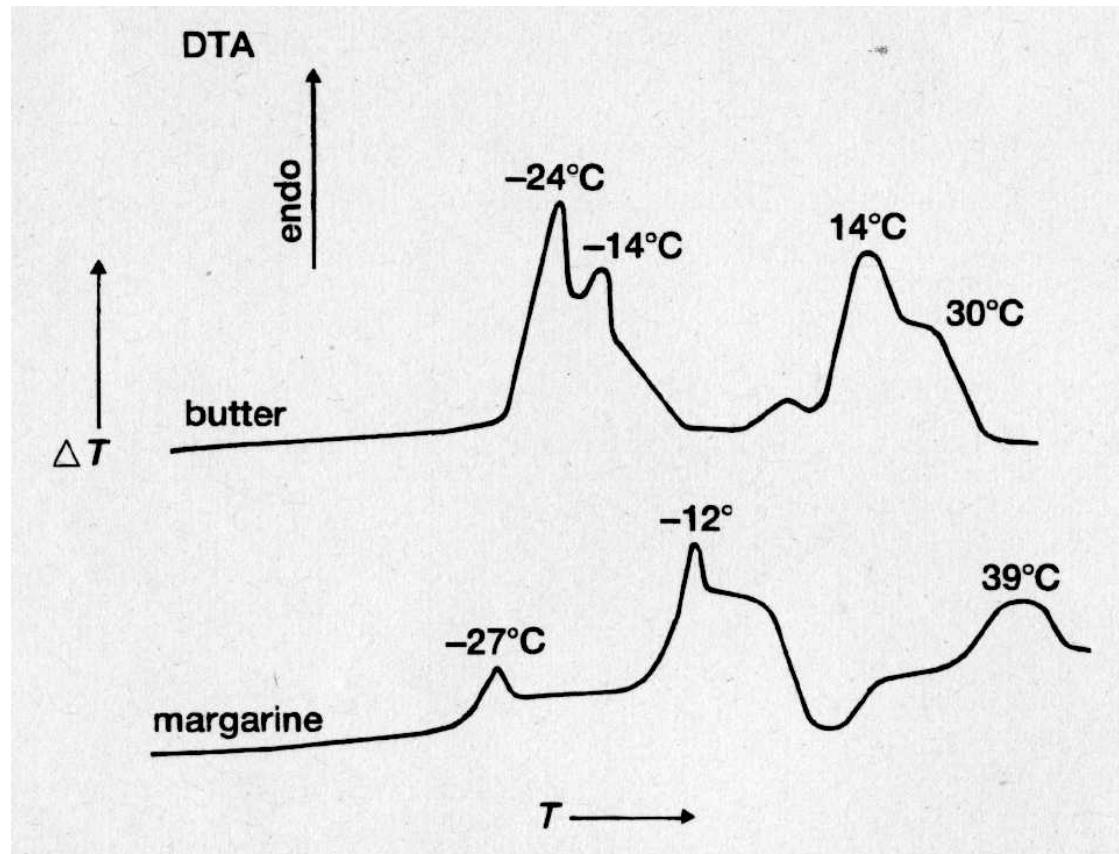

DSC

Differenz-Scanning-Kalorimetrie

Verwendet für: Schmelz-, Erstarrungs-, Umwandlungsprozesse

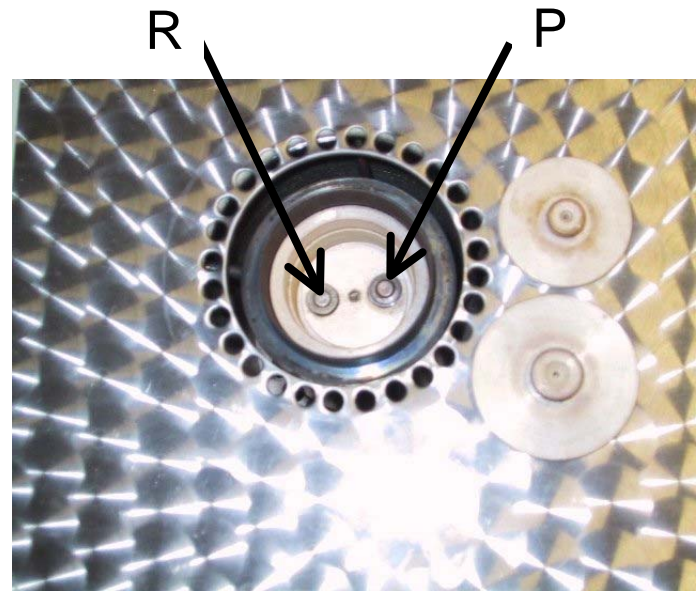

Unterschied zwischen DTA und DSC:

DTA: Messung von $\Delta T = T_P - T_R$ zwischen Probe und Referenz

DSC: Messung von Strom, Leistung für $\Delta T = T_P - T_R = 0$ vs. T

DSC

Differenz-Scanning-Kalorimetrie

Bestimmung von Wärmeumsatz bzw. Enthalpie

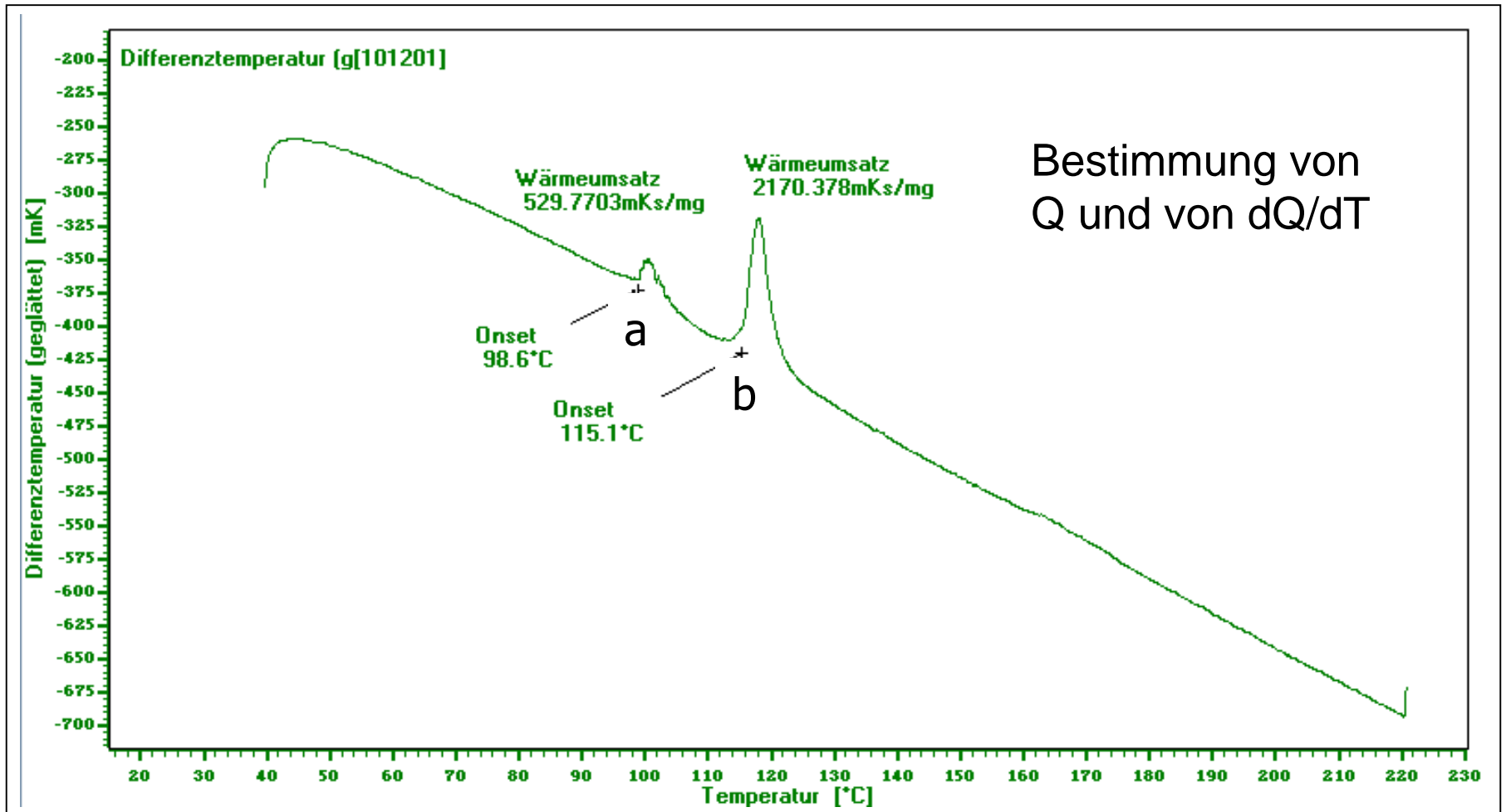

DSC

Differenz-Scanning-Kalorimetrie

Phasenanalyse und Wärmeumsätze eines Polymers

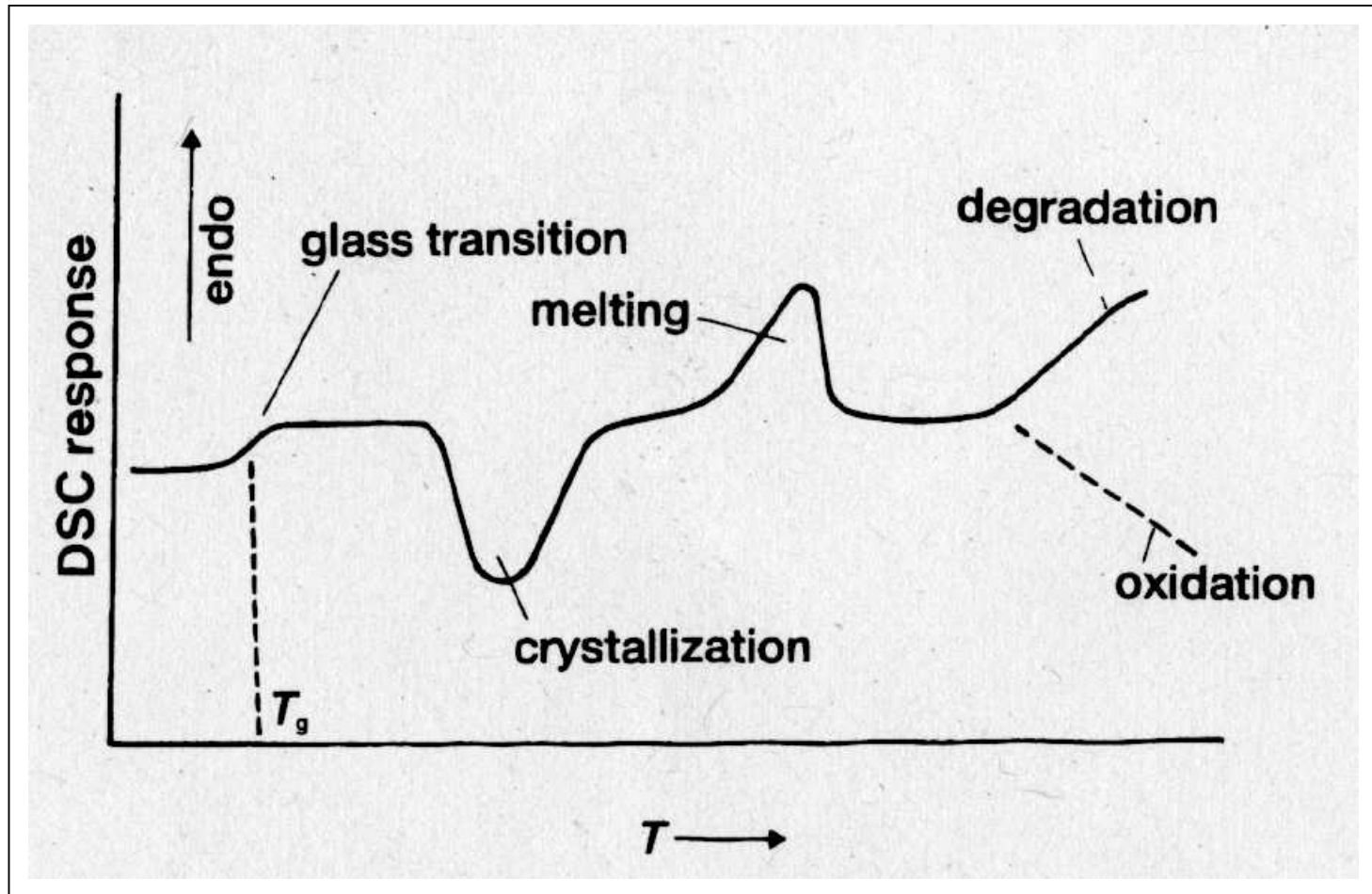

DSC

Differenz-Scanning-Kalorimetrie

Bestimmung der Wärmekapazitätsänderung aus der DSC-Kurve

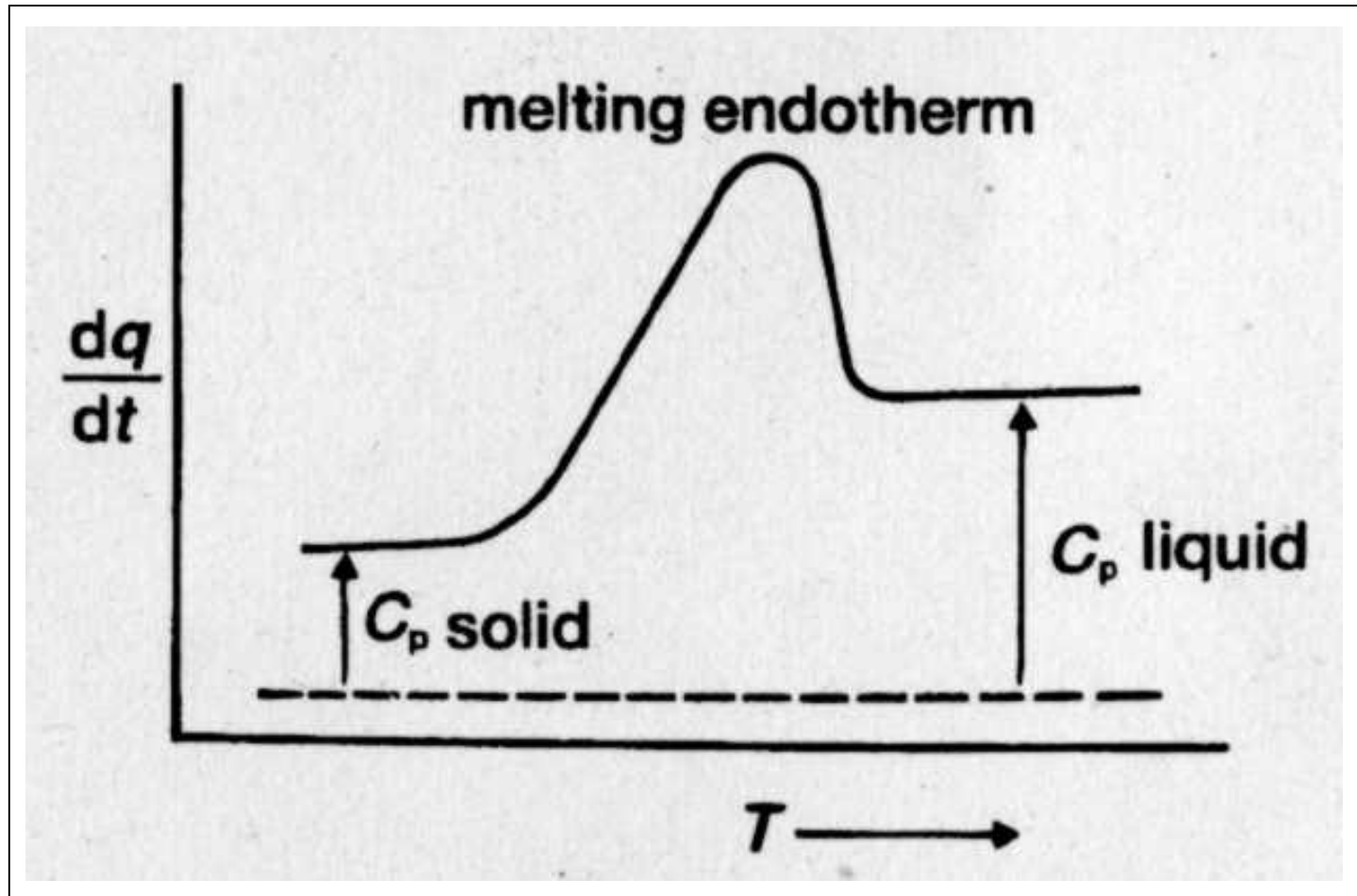

DSC

Differenz-Scanning-Kalorimetrie

Phasenanalyse und Wärmeumsätze eines Polymers

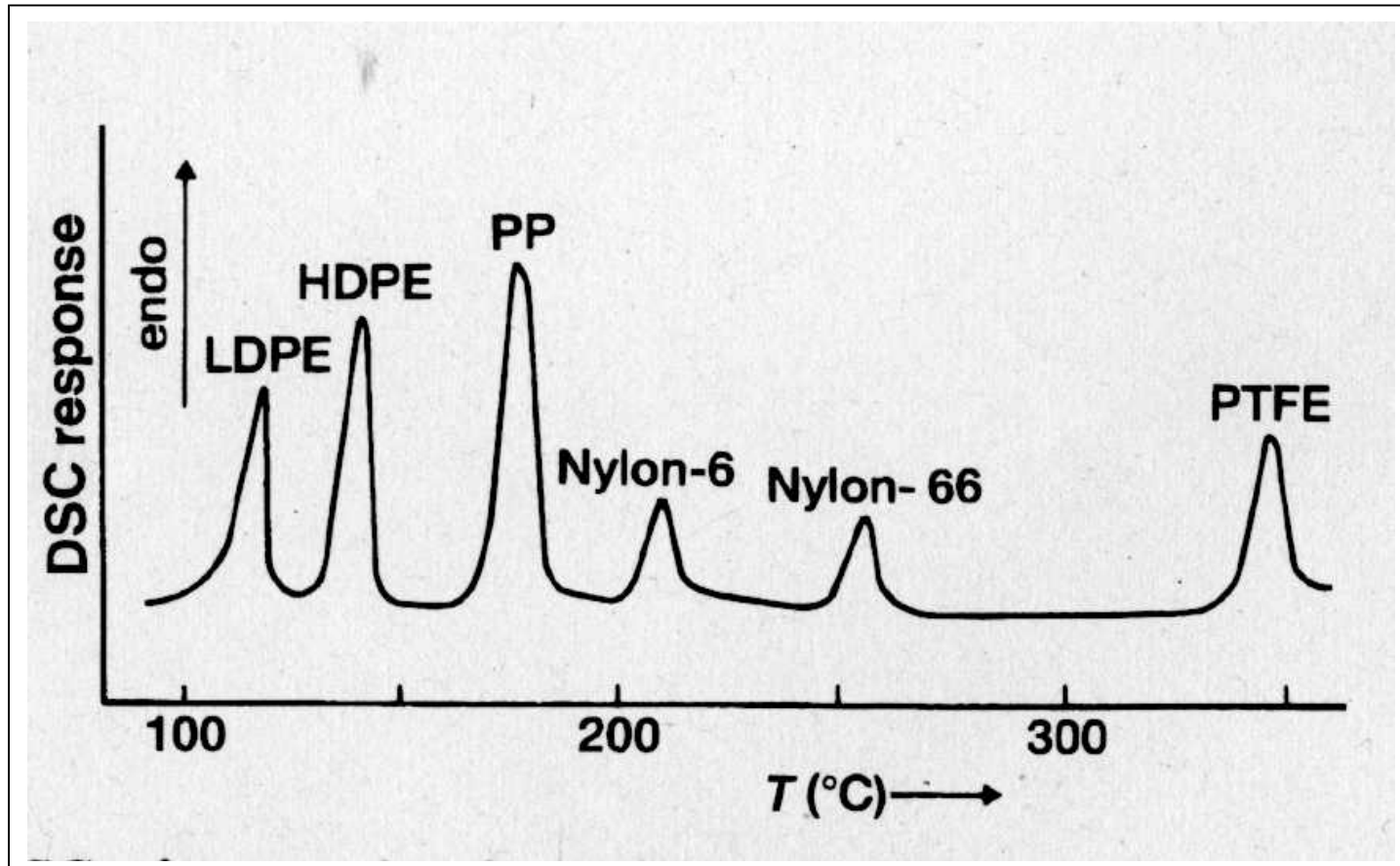

DSC

Differenz-Scanning-Kalorimetrie

Phasenanalyse und Wärmeumsätze eines Flüssigkristalls

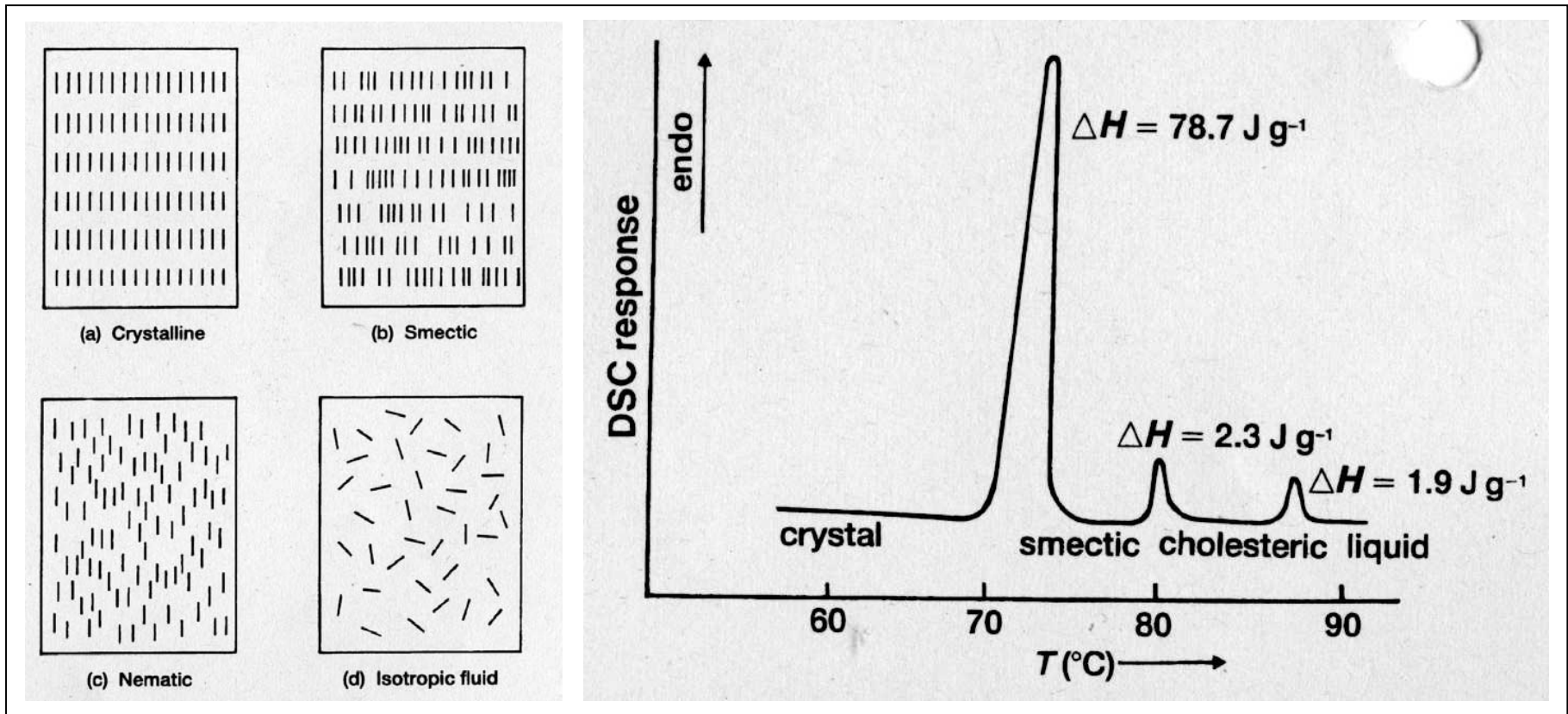

TG

Thermogravimetrie

Entwässerung von $\text{CuSO}_4 \cdot 5\text{H}_2\text{O}$:

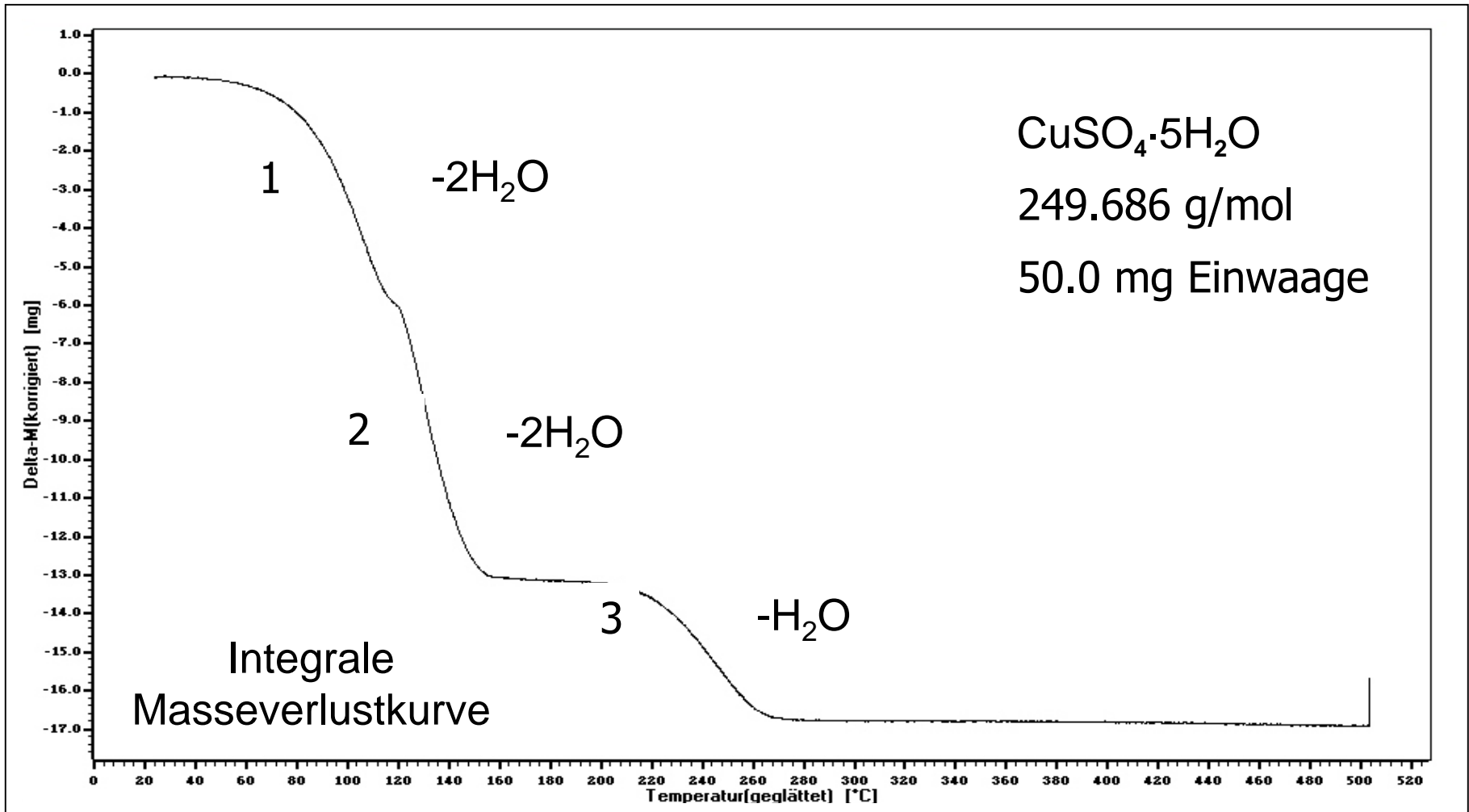

DTA/TG/DTG

Simultane DTA-, TG-, und DTG-Messung

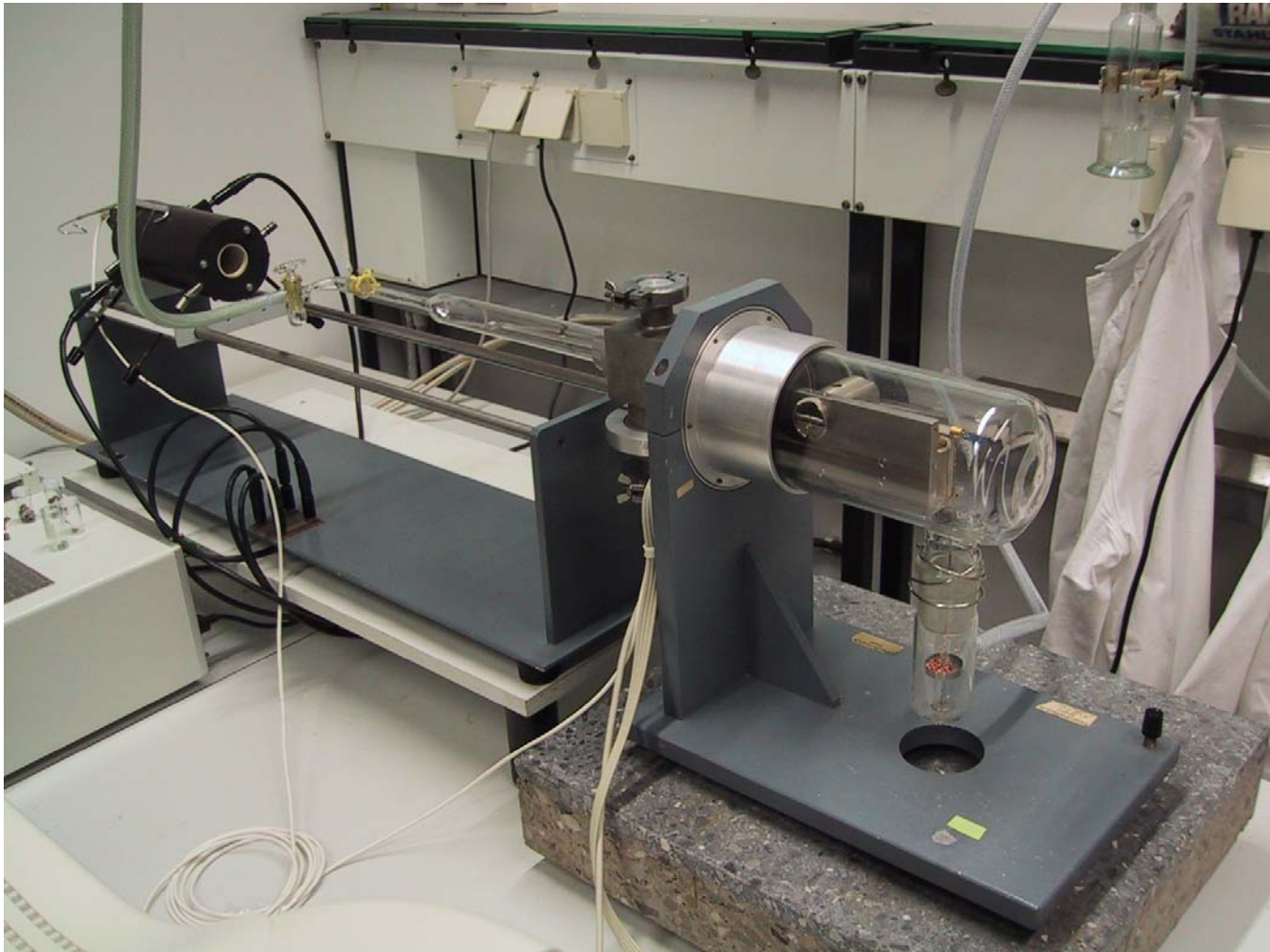

DTA/TG/DTG

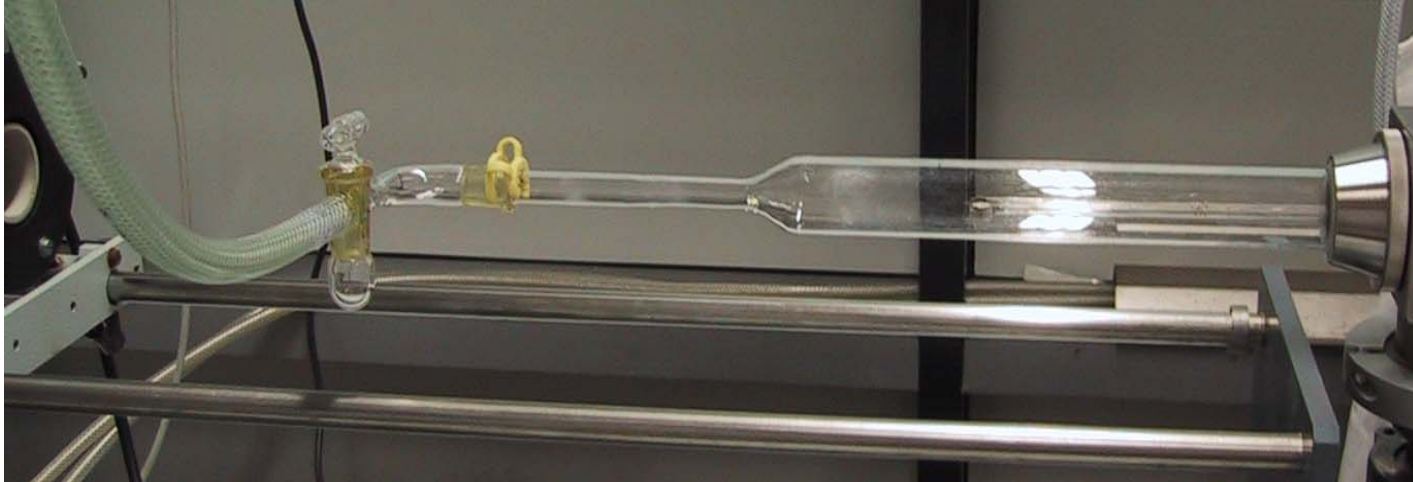

Entwässerung von $\text{CuSO}_4 \cdot 5\text{H}_2\text{O}$

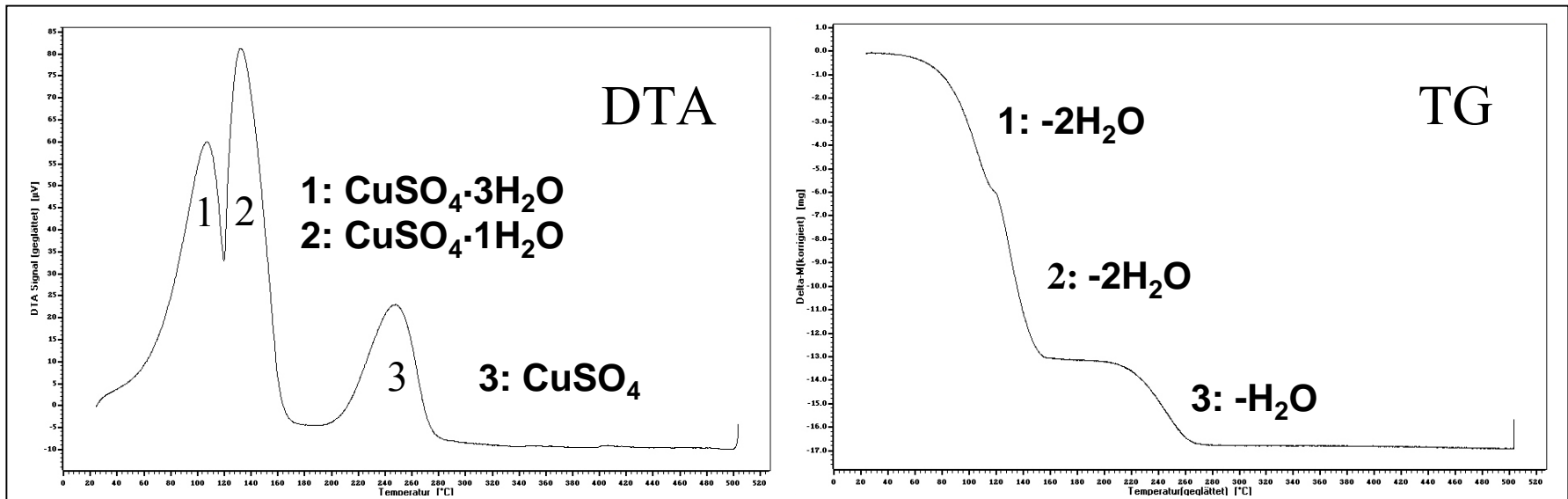

DTA/TG/DTG

Entwässerung von $\text{CuSO}_4 \cdot 5\text{H}_2\text{O}$

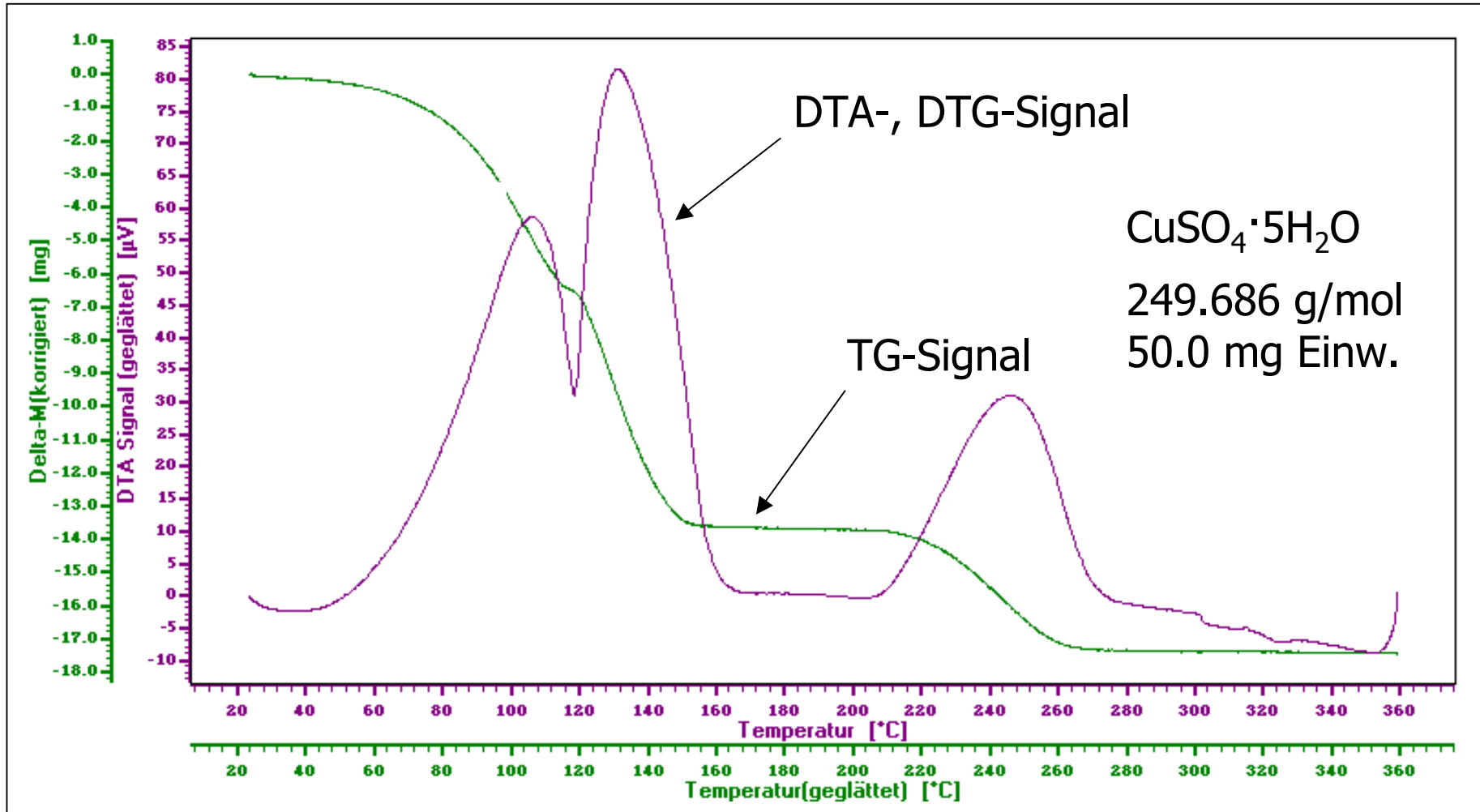

Thermische Analyse

Literatur

Hans Naumer und Wolfgang Heller (Hrsg.), *Untersuchungsmethoden in der Chemie*, Georg Thieme Verlag, 1990

W.F. Hemminger, H.K. Cammenga, *Methoden der Thermischen Analyse*
Springer-Verlag, 1989

Michael E. Brown, *Introduction to Thermal Analysis*, Chapman an Hall, 1988